

# Grupo Etiquetador P.B.



GERMARK  
IDENTIFICATION SOLUTIONS

*Especificaciones del equipo*

*High Speed*

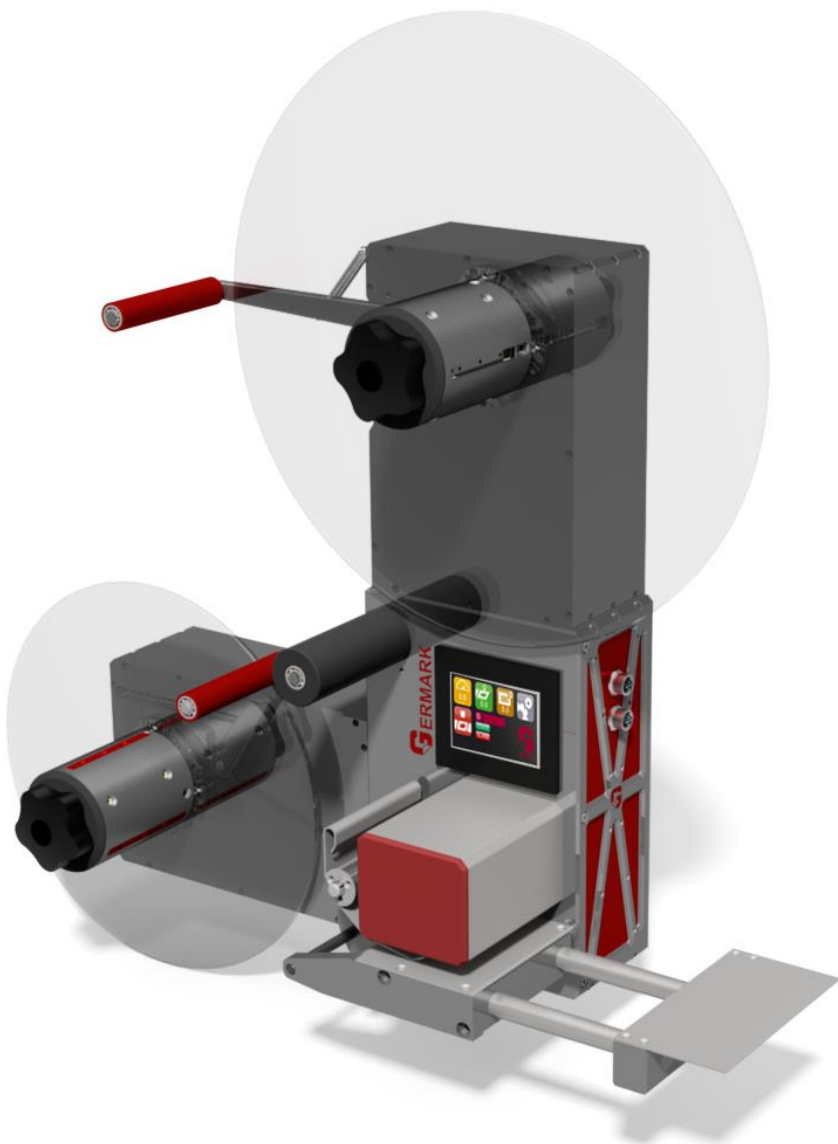

## Dimensiones

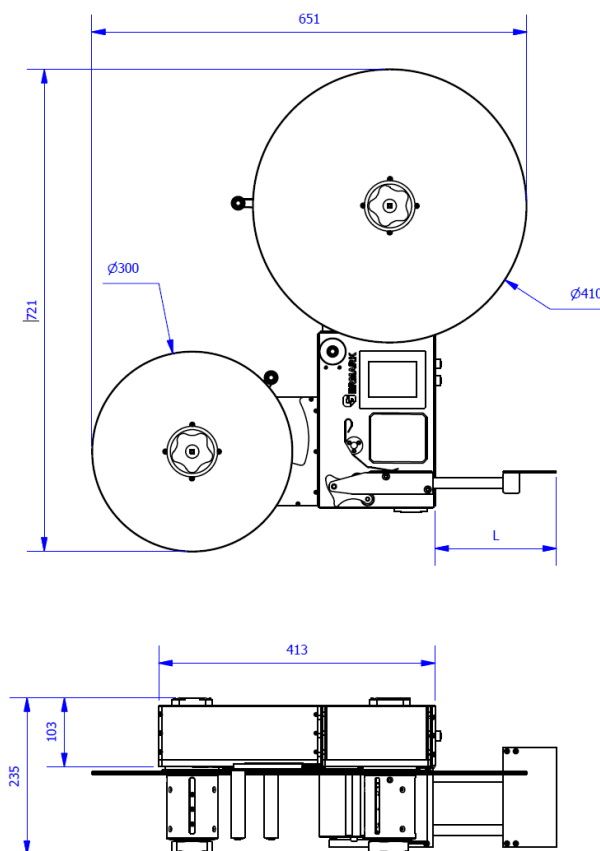

### Características Técnicas:

- Máx. ancho bobina etiqueta .....95.
- Máx. diámetro bobina etiqueta .....400mm.
- Diámetro interior bobina etiqueta .....76mm.
- Precisión Máxima .....0.3mm.
- Alimentación Eléctrica/Consumo .....230V. 50Hz./350W
- Protección/Certificación .....IP41/CE
- Velocidad máxima.....140mts/min

### Características Generales:

- Pantalla frontal HMI táctil.
- Bobinador y des-bobinador motorizados.
- Electrónica integrada en el mismo grupo etiquetador.
- Panel de control desplazable, posibilidad de montar fuera del Grupo Etiquetador (Integración en otra caja de mandos).
- Sincronización de velocidades por Encoder

División de Sistemas

Avda. La Fama, 50 08940 Cornellá de Llobregat (Barcelona)

Tel. +34 93 475 14 00 Fax: + 34 93 475 14 09